

**ECHO**®

LT

LIETUVIŲ K.  
(Originalios instrukcijos vertimas)

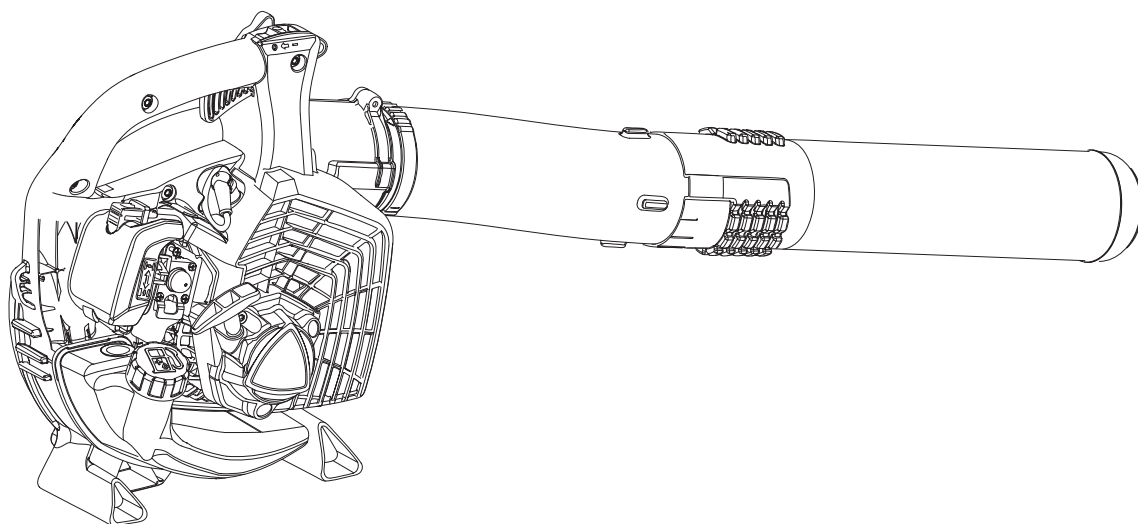

**NAUDOTOJO VADOVAS**

**PŪSTUVAS**

**PB-2520**



**⚠️ ĮSPĖJIMAS**

**ATIDŽIAI PERSKAITYKITE INSTRUKCIJAS IR LAIKYKITĖS  
SAUGAUS NAUDOJIMO TAISYKLIŲ.  
PRIEŠINGU ATVEJU GALITE SUNKIAI SUSIŽEISTI.**

# Svarbi informacija

---

**Prieš naudodami gaminį būtina perskaitykite naudotojo vadovą.**

**○ Gaminio paskirtis**

- ♦ ECHO pūstuvai skirti nupūsti įvairioms šiukšlėms, įskaitant nukritusius lapus.
- ♦ Nenaudokite šio įrenginio jokiai kitu tikslu.

**○ Gaminio naudotojai**

- ♦ Šį gaminį galite naudoti, tik atidžiai perskaitę naudotojo vadovą ir visiškai įsisavinę jo turinį.
- ♦ Šio gaminio negali naudoti tinkamai naudotojo vadovo neperskaitę asmenys, taip pat peršalę, pavargę ar apskritai prastos fizinės būklės asmenys bei vaikai.
- ♦ Atminkite, kad operatorius arba naudotojas yra atsakingas už nelaimingus atsitikimus arba pavojus, gresiančius kitiems asmenims arba jų turtui.

**○ Apie naudotojo vadovą**

- ♦ Šiame vadove yra reikalingos informacijos apie jūsų gaminio surinkimą, naudojimą ir techninę priežiūrą. Atidžiai jį perskaitykite, kad įsisavintumėte turinį.
- ♦ Vadovą visada laikykite lengvai pasiekiamoje vietoje.
- ♦ Jei vadovą pametėte arba jis sugadintas ir nebeįskaitomas, iš ECHO ATSTOVO įsigykite naują.
- ♦ Šiame vadove naudojami SI vienetai (tarptautinė matavimo vienetų sistema). Skliausteliuose pateikti skaičiai yra atskaitos vertės, kai kuriais atvejais galima nedidelė konvertavimo paklaida.

**○ Gaminio skolinimas arba perdavimas**

- ♦ Kai šiame vadove aprašytą gaminį skolinatė kitai šaliai, užtikrinkite, kad gaminį besiskolinantis ir naudojantis asmuo gautų ir naudotojo vadovą. Jei savo gaminį perduodate kitai šaliai, kartu pridėkite ir naudotojo vadovą.

**○ Užklausos**

- ♦ Jei reikia informacijos apie gaminį, reikmenų įsigijimą, remontą ar turite kitų panašių klausimų, kreipkitės į ECHO ATSTOVĄ.

**○ Pranešimai**

- ♦ Jei gaminys atnaujinamas, šio vadovo turinys gali būti pakeistas neperspėjus. Kai kurie naudojami paveikslėliai gali skirtis nuo paties gaminio, kad paaiškinimai būtų aiškesni.
- ♦ Prieš naudojant šį gaminį, reikia surinkti kai kurias jo dalis.
- ♦ Jei kas nors neaišku arba kelia rūpesčių, kreipkitės į ECHO ATSTOVĄ.

## Gamintojas

### YAMABIKO CORPORATION

7-2 SUEHIROCHO 1-CHOME, OHME, TOKYO 198-8760, JAPAN

## Įgaliotasis atstovas Europoje

### „Atlantic Bridge Limited“

Atlantic House, PO Box 4800, Earley, Reading RG5 4GB, Jungtinė Karalystė

Skirta saugiai naudoti gaminį .....	4
Įspėjamosios pastabos .....	4
Kiti ženklai .....	4
Simboliai .....	4
Vieta, kurioje tvirtinamas saugos ženklas .....	6
Degalų tvarkymas .....	7
Variklio valdymas .....	8
Gaminio naudojimas .....	9
Paketo sąrašas .....	12
Aprašas .....	13
Prieš pradėdami .....	14
Surinkimas .....	14
Degalų paruošimas .....	15
Variklio veikimas .....	16
Variklio užvedimas .....	16
Variklio sustabdymas .....	17
Naudojimas .....	18
Pūstuvo naudojimas .....	18
Techninė priežiūra .....	19
Techninės priežiūros rekomendacijos .....	19
Techninė priežiūra .....	19
Trikčių šalinimo lentelė .....	24
Ilgalaikis saugojimas (30 dienų arba ilgiau) .....	25
Techniniai duomenys .....	26
Atitikties deklaracija .....	27

# Skirta saugiai naudoti gaminį

## Prieš naudodami gaminį atidžiai perskaitykite šį skyrių.



○ Su šiame skyriuje nurodytomis atsargumo priemonėmis pateikiama svarbios saugos informacijos. Atidžiai laikykitės šių atsargumo priemonių.

○ Be to, būtinai perskaitykite apie atsargumo priemones, kurios nurodytos vadove.

Tekstas su pateiktu [rombo ženklų] nurodo apie galimas pasekmes nesilaikant atsargumo priemonių.

## Įspėjamosios pastabos

Situacijos, kurioms esant kyla pavojus operatoriui ir kitiems žmonėms susižeisti, šiame vadove ir ant gaminio nurodytos pateikiant šiuos įspėjamuosius pranešimus. Visada atidžiai juos perskaitykite ir jų laikykitės, kad užtikrintumėte saugų eksploatavimą.

 <b>PAVOJUS</b>	 <b>ĮSPĖJIMAS</b>	 <b>DĖMESIO</b>
Šis simbolis su žodžiu <b>PAVOJUS</b> atkreipia dėmesį į veiksmą ar būklę, kuri gali sukelti sunkų ar mirtiną naudotojo ir šalia esančių asmenų sužalojimą.	Šis simbolis su žodžiu <b>ĮSPĖJIMAS</b> atkreipia dėmesį į veiksmą ar būklę, kuri gali sukelti sunkų ar mirtiną naudotojo ir šalia esančių asmenų sužalojimą.	<b>DĖMESIO</b> rodo galimai pavojingą situaciją, dėl kurios, jei neišvengsite, galite patirti nesunkų ar vidutinio sunkumo sužalojimą.









## Kiti ženklai

Be įspėjamųjų pranešimų, šiame vadove pateikiami nurodyti aiškinamieji simboliai:





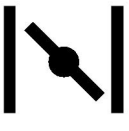

	Apibrauktas ir perbrauktas simbolis reiškia, kad tai, kas parodyta, yra draudžiama.	<b>PASTABA</b>	Šioje apibrauktoje žinutėje galite rasti patarimų, kaip gaminį naudoti ir prižiūrėti.	<b>SVARBU</b>	Apibrauktame tekste su žodžiu <b>SVARBU</b> yra svarbios informacijos apie šiame vadove aprašyto gaminio naudojimą, tikrinimą, priežiūrą ir laikymą.
--	---	----------------	---	---------------	--

## Simboliai

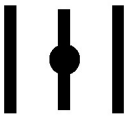
Šiame vadove ir ant produkto pateikiama įvairių aiškinamųjų simbolių. Įsitinkite, kad visiškai suprantate kiekvieno simbolio reikšmę.

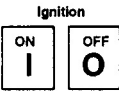
Simbolio forma	Simbolio aprašas / taikymas	Simbolio forma	Simbolio aprašas / taikymas
	Atidžiai perskaitykite naudotojo vadovą		Benzino ir alyvos mišinys
	Naudokite akių, ausų ir galvos apsaugą		Degalų tiekimo burbulas (starteris)
	Perspėjimas dėl saugos		Avarinis sustabdymas
	Pirštų netekimo pavojus		Karbiuratoriaus reguliavimas – Tuščiosios eigos greitis
	Nenaudokite gaminio blogai vėdinamose vietose		Droselio valdymas „Cold Start“ (šalto variklio užvedimas) Padėtis (Droselis uždarytas)

# Skirta saugiai naudoti gaminį

Simbolio forma	Simbolio aprašas / taikymas	Simbolio forma	Simbolio aprašas / taikymas
	Gaisro pavojus		Droselio valdymas „Run“ (paleisti) Padėtis (Droselis atidarytas)
	Elektros smūgio pavojus		Garantuojamasis garso galios lygis
	Užvedimas ĮJ. / IšJ.		Saugokitės įkaitusių vietų
	Variklio užvedimas		Pašaliniai asmenys turi būti ne arčiau nei 15 m atstumu

# Skirta saugiai naudoti gaminį

## Vieta, kurioje tvirtinamas saugos ženklas

- Toliau parodytas saugos ženklas pritvirtinamas prie šiamo vadove aprašyto gaminio. Prieš naudodami gaminį įsitinkite, kad žinote, ką ženklas reiškia.
- Jei ženklas pasidaro neperskaitomas dėl nusidėvėjimo ar apgadinimo arba nusilupa ir yra pametamas, iš „ECHO“ atstovo įsigykite pakaitinį ir pritvirtinkite toliau pateiktuose paveikslėliuose parodytoje vietoje. Įsitinkite, ar ženklas visada perskaitomas.

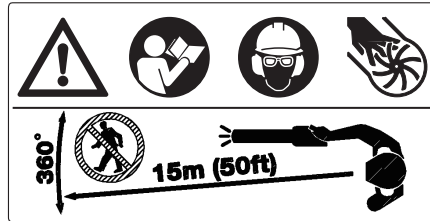

1. Saugos lipdukas (dalies numeris X505009970)

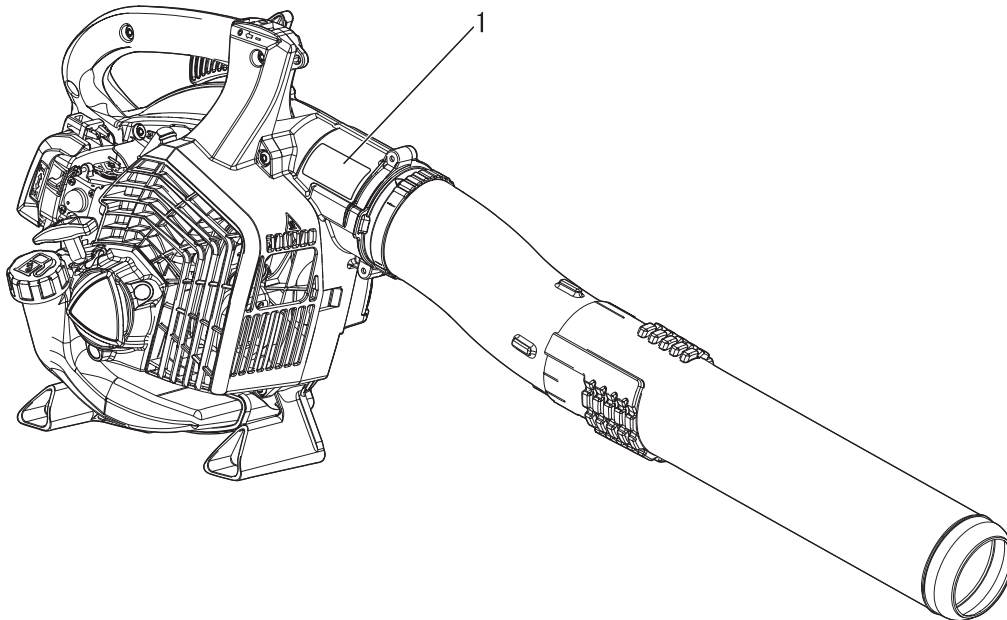

# Skirta saugiai naudoti gaminį

## Degalų tvarkymas

### PAVOJUS

#### Pildami degalus visada laikykitės atokiau nuo ugnies

Degalai ypač degūs, todėl netinkamai elgiantis galima sukelti gaisrą. Maišydami, laikydami ar tvarkydami degalus būkite ypač atsargūs, nes galite sunkiai susižeisti. Būtinai laikykitės toliau nurodytų instrukcijų.

- Pildami degalus nerūkykite ir arti nenaudokite liepsnos.
- Nepilkite degalų, kai variklis įkaitęs arba veikia.
- ◆ Jei tai darysite, degalai gali užsidegti, sukelti gaisrą ir nudeginti.



#### Apie talpyklą ir degalų pylimo vietą

- Naudokite patvirtintą degalų talpyklą.
- Degalų bakuose ar kanistruose gali būti susidaręs slėgis. Degalų dangtelius visada atsukite lėtai, kad slėgis sumažėtų tolygiai.
- Degalų bakų NEPILDYKITE patalpoje. Degalus VISADA pilkite lauke ant plikos žemės.

#### Išsiliejus degalams gali kilti gaisras

- Pildami degalus laikykitės nurodytų atsargumo priemonių:
- Nepilkite tiek degalų, kad pasiektų degalų bako angą. Pasirūpinkite, kad degalų lygis atitiktų nurodytą (iki degalų bako linkio).
  - Nuvalykite visus dėl perpildymo išsiliejusius degalus.
  - Baigę pilti tvirtai užsukite degalų bako dangtelį.
  - ◆ Nutekėję degalai gali sukelti gaisrą ir nudeginti, jei užsidegs.

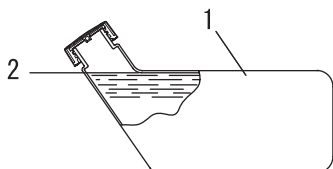

- 1. Degalų bakas.
- 2. Linkis.

#### Neužveskite variklio toje vietoje, kur pylėte degalus

- Negalima užvesti variklio toje vietoje, kurioje pylėte degalus. Prieš užveddami variklį bent per 3 m pasitraukite nuo degalų pylimo vietos.

- ◆ Užsidegus pilant degalus nutekėjusiems degalams gali kilti gaisras.

#### Dėl degalų protėkių gali kilti gaisras

- Pripylę degalų visada patikrinkite, ar nėra protėkio, ar degalai neteka iš degalų vamzdžio, pro degalų sistemos sandūras arba degalų bako dangtelį.
- Jei aptinkate degalų protėkį, iš karto nustokite naudoti gaminį ir kreipkitės į ECHO ATSTOVĄ dėl remonto.
- ◆ Bet koks degalų protėkis gali sukelti gaisrą.

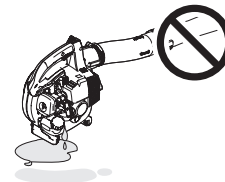
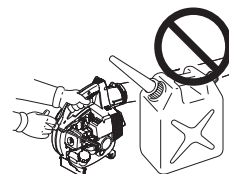

# Skirta saugiai naudoti gaminį

## Variklio valdymas

### ĮSPĖJIMAS

#### Variklio užvedimas

Užvesdami variklį būtinai laikykitės nurodytų atsargumo priemonių:

- Patikrinkite, ar neatsilaisvinusios veržlės bei varžtai
- Patikrinkite, ar nėra degalų protėkio
- Pastatykite gaminį lygioje gerai vėdinamoje vietoje
- Aplink gaminį palikite daug vietos ir neleiskite arti būti žmonėms arba gyvūnams
- Pašalinkite kliūtis, jei yra
- Užveskite variklį droselio svirtį nustatę į paleidimo / naudojimo padėtį
- Užvesdami variklį gaminį laikykite tvirtai prie žemės
- ◆ Jei nebus paisoma atsargumo priemonių, galimas nelaimingas atsitikimas, galima net ir mirtinai susižaloti.

#### Užvedę variklį patikrinkite, ar nėra neįprasto vibravimo ir garsų

- Užvedę variklį patikrinkite, ar nėra neįprasto vibravimo arba garsų. Jei yra, gaminio nenaudokite. Dėl remonto kreipkitės į ECHO ATSTOVĄ.
- ◆ Dėl nelaimingų atsitikimų, per kuriuos dalys krenta arba subyra, galima sunkiai susižaloti.

#### Veikiant gaminiui nelieskite aukštos temperatūros ar aukštos įtampos komponentų

Veikiant gaminiui arba iškart jį sustabdę nelieskite nurodytų aukštos temperatūros ar aukštos įtampos komponentų:

- Duslintuvas, cilindras ir kiti įkaitę galintys komponentai
- ◆ Jei paliesite įkaitusį komponentą, galite nudegti.
- Uždegimo kištukas, uždegimo kištuko laidas ir kiti aukštos įtampos komponentai
- ◆ Jei veikiant gaminiui paliesite aukštos įtampos komponentą, galite gauti elektros smūgį.



#### Gaisro ar dūmų atveju svarbiausia saugumas

- Jei iš variklio pasirodo liepsna arba dūmų, bet ne iš išmetimo angos, pasitraukite nuo gaminio, kad būtų užtikrintas jūsų fizinis saugumas.
- Kastuvu arba kita priemone meskite ant ugnies smėlį, kad ji neplistų, arba užgesinkite gesintuvu.
- ◆ Jei bus panikuojama, ugnis gali išplisti ir bus padaryta dar daugiau žalos.



#### Išmetamosios dujos nuodingos

- Iš variklio išleidžiamuose dūmuose yra nuodingų dujų. Nenaudokite gaminio patalpose, plastikiniuose šiltnamiuose ar kitose blogai vėdinamose vietose.
- Jei reikia dirbti netoli namo, to nedarykite netoli atidaryto lango. Į namą gali patekti išmetamųjų dujų.
- ◆ Išmetamosios dujos gali sukelti apsinuodijimą.



#### Tikrindami gaminį ar atlikdami jo priežiūros darbus, išjunkite variklį

Tikrindami gaminį, kuriuo naudojotės, ir atlikdami jo priežiūros darbus laikykitės tolesnių atsargumo priemonių.

- Išjunkite variklį, bet nemėginkite tikrinti gaminio arba atlikti jo priežiūros darbų, kol variklis neatvėsęs
- ◆ Galite nudegti.
- Prieš tikrindami ir atlikdami priežiūros darbus nuimkite uždegimo kištuko dangtelį
- ◆ Jei gaminys netikėtai pasileis, gali įvykti nelaimingas atsitikimas.

#### Uždegimo kištuko tikrinimas

Tikrindami uždegimo kištuką laikykitės nurodytų atsargumo priemonių.

- Jei elektrodai arba gnybtai susidėvėję ar yra keramikos įtrūkių, pakeiskite naujomis dalimis.
- Uždegimo bandymą (siekiant patikrinti, ar uždegimo kištukas kibirkščiuoja) turi atlikti profesionalas. Kreipkitės į ECHO ATSTOVĄ.
- Uždegimo bandymą reikia atlikti toliau nuo uždegimo kištuko angos.
- Uždegimo bandymo negalima atlikti vietose, kur yra išsiliejusių degalų ar degių dujų
- Nelieskite metalinių uždegimo kištuko dalių
- ◆ Uždegimo kištukas gali sukelti gaisrą arba galite patirti elektros smūgį.





# Skirta saugiai naudoti gaminį

## Gaminio naudojimas Bendrosios atsargumo priemonės

### ĮSPĖJIMAS

#### Naudotojo vadovas

- Prieš naudodami gaminį būtinai atidžiai perskaitykite naudotojo vadovą, kad užtikrintumėte tinkamą eksploatavimą.
- ◆ Jei to nepaisysite, galimas nelaimingas atsitikimas arba rimtas sužalojimas.



#### Nenaudokite gaminio ne pagal paskirtį

- Gaminį galima naudoti tik naudotojo vadove nurodytais tikslais.
- ◆ Jei to nepaisysite, galimas nelaimingas atsitikimas arba rimtas sužalojimas.

#### Gaminio nemodifikuokite

- Gaminio negalima modifikuoti.
- ◆ Jei to nepaisysite, galimas nelaimingas atsitikimas arba rimtas sužalojimas. Bet kokiam gedimui, kilusiam dėl gaminio modifikavimo, nebus taikoma gamintojo garantija.

#### Nenaudokite nepatikrinto ir neprižiūrimo gaminio

- Naudokite tik patikrintą ir prižiūrimą gaminį. Visada užtikrinkite, kad gaminys būtų reguliariai tikrinamas ir prižiūrimas.
- ◆ Jei to nepaisysite, galimas nelaimingas atsitikimas arba rimtas sužalojimas.

#### Gaminio skolinimas arba perdavimas

- Kai savo gaminį skolinate kitai šaliai, užtikrinkite, kad besiskolinantis asmuo gautų ir naudotojo vadovą.
- Jei savo gaminį perduodate kitai šaliai, kartu pridėkite ir naudotojo vadovą.
- ◆ Jei to nepaisysite, galimas nelaimingas atsitikimas arba rimtas sužalojimas.

#### Pasiruošimas galimam sužalojimui

Jei, nors ir mažai tikėtina, įvyktų nelaimingas atsitikimas arba susižeistumėte, įsitikinkite, kad esate pasiruošę.

- Pirmosios pagalbos rinkinys
- Rankšluosčiai ir tamponai (kraujavimui sustabdyti)
- Švilpukas arba mobilusis telefonas (pagalbai iškviešti)
- ◆ Jei nepavyks suteikti pirmosios pagalbos arba ką nors išskviesti, sužeidimo būklė gali pablogėti.

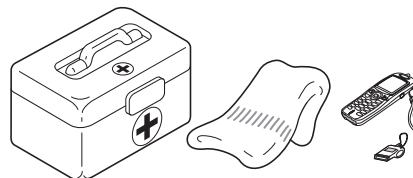

# Skirta saugiai naudoti gaminį

## Naudojimo atsargumo priemonės

### ĮSPĖJIMAS

#### Gaminio naudotojai

Gaminio neturėtų naudoti:

- pavargę asmenys;
- alkoholio vartoję asmenys;
- vaistus vartojantys asmenys;
- nėščiosios;
- blogos fizinės būklės asmenys;
- naudotojo vadovo neskaitę asmenys;
- vaikai.

- ◆ Jei šių instrukcijų nebus laikomasi, gali įvykti nelaimingas atsitikimas.
- Gaminio uždegimo sistema naudojimo metu sukuria elektromagnetinius laukus. Magnetiniai laukai gali sutrikdyti širdies stimulatoriaus veikimą arba jį sugadinti. Siekdami sumažinti pavojų sveikatai rekomenduojame, kad prieš dirbdami su šiuo gaminiu širdies stimuliatorių naudotojai pasitartų su gydytoju ir stimulatoriaus gamintoju.



#### Naudojimo aplinka ir naudojimas

- Nenaudokite gaminio tokiose vietose, kur nėra tvirto pagrindo, pvz., ant stačių šlaitų ar po liūtis, nes tokiose vietose slidu ir pavojinga.
- Nenaudokite gaminio naktį ar tamsiose vietose, kur prastas matomumas.
- ◆ Jei griūsite, paslysite arba netinkamai naudosite gaminį, galite sunkiai susižaloti.

#### Sritis aplink gaminį 15 m spinduliu yra pavojaus zona

Sritis aplink gaminį 15 m spinduliu yra pavojaus zona.

Dirbdami su gaminiu būtinai laikykitės nurodytų atsargumo priemonių.

- Neleiskite vaikams, kitiems asmenims arba gyvūnams patekti į pavojaus zoną.
- Jei į pavojaus zoną įžengia kitas asmuo, išjunkite variklį.
- Kai artėjate prie naudotojo, praneškite jam, pvz., mesdami į pavojaus zoną šakas, tada patikrinkite, ar variklis išjungtas.
- Jei gaminiu dirbate ne vienas, nustatykite būdą, kuriuo vienas kitam duosite ženklus, ir vienas nuo kito dirbkite bent 15 metrų atstumu.
- ◆ Svaidomi objektai gali sunkiai sužaloti naudotoją ar pašalinį asmenį.

#### Gaminio naudojimas

Naudodami gaminį, ypač atidžiai laikykitės toliau nurodytų atsargumo priemonių.

- Neleiskite darbo vietoje būti žmonėms, kurie nėra susiję su darbu, ir gyvūnams.
- Nenukreipkite pūstuvo vamzdžio į žmones ar gyvūnus.
- Nenaudokite gaminio tokiose vietose, kur nėra tvirto pagrindo.
- Rankeną laikykite tvirtai.
- Stenkitės gaminio nenaudoti vėlai vakare ar anksti ryte, kad triukšmas netrukdytų kaimynams.
- ◆ Jei šių instrukcijų nebus laikomasi, gali įvykti nelaimingas atsitikimas arba galima susižeisti.

#### Eidami į kitą vietą išjunkite variklį

Eidami į kitą vietą esant toliau aprašytoms situacijoms, išjunkite variklį.

- Persikeldami į darbo vietą.
- Persikeldami į kitą zoną darbo metu.
- Palikdami darbo vietą.
- ◆ Jei nebus laikomasi šių atsargumo priemonių, galima nudegti arba sunkiai susižaloti.
- Kai gaminį transportuojate automobiliu, ištuštinkite degalų baką, gaminį pastatykite į stačią padėtį ir tvirtai įtaisykite vietoje, kad nejudėtų.
- ◆ Jei vežant automobiliu degalų bake bus degalų, gali kilti gaisras.

#### Būkite atsargūs, kad jūsų neįtrauktų ventiliatorius

- Būkite atsargūs, kad jūsų plaukų neįtrauktų ventiliatorius.
- ◆ Su siurbiamu oru į ventiliatorių gali būti įtraukta jūsų ranka ar kt., ir galite sunkiai susižeisti.

#### Vibracija ir šaltis

Manoma, kad dėl vibracijos ir šalčio poveikio kai kuriems asmenims gali pasireikšti Reino sindromas, paveikiantis pirštus. Vibracija ir šaltis gali sukelti pirštų dilgčiojimo ir degimo pojūtį, o po to išblyškimą ir tirpimą.

Mažiausias šį negalavimą galintis sukelti poveikis nežinomas, todėl primygtinai rekomenduojamos nurodytos atsargumo priemonės.

- Palaikykite kūno šilumą, ypač galvos ir kaklo, pėdų ir čiurnų, plaštakų ir riešų.
- Pasirūpinkite gera kraujo apytaka: dažnai darykite pertraukas, per jas energingai atlikite rankų pratimus ir nerūkykite.
- Apribokite darbo valandų skaičių. Pamėginkite planuoti darbus taip, kad pūstuvu arba kita rankine įranga nereikėtų dirbti kasdien.
- Jei dirbti nepatogu, pirštai parausta ir tinsta, o po to pabąla ir nutirpsta, kreipkitės į gydytoją prieš vėl dirbdami darbus, kurių metu jaučiate šaltį ir vibraciją.
- ◆ Jei šių nurodymų nebus laikomasi, galima pakenkti sveikatai.

# Skirta saugiai naudoti gaminį

## ⚠ ĮSPĖJIMAS

### Traumos dėl pasikartojančio įtempimo

Manoma, kad per didelis krūvis pirštų, plaštakų, rankų ir pečių raumenims bei sausgyslėms gali sukelti skausmą, tinimą, tirpimą, silpnumą ir stiprų išvardytų vietų skausmą. Tam tikra pasikartojanti rankų veikla gali sukelti pasikartojančio įtempimo sąlygotą traumą (RSI).

Norėdami sumažinti RSI pavojų atlikite toliau nurodytus veiksmus:

- Venkite dirbti sulenkę, ištempę ar pasukę riešus.
- Reguliariai ilsėkitės, vengdami pasikartojančių veiksmų, ir leiskite pailsėti rankoms. Pasikartojančius judesius atlikite lėčiau ir mažesne jėga.
- Darykite plaštakų ir rankų raumenų stiprinimo pratimus.
- Kreipkitės į gydytoją, jei jaučiate pirštų, plaštakų, riešų ar rankų dilgčiojimą, tirpimą arba skausmą. Kuo anksčiau RSI diagnozuojama, tuo paprasčiau nervus ir raumenis apsaugoti nuo nepagydomo sužalojimo.
- ◆ Jei šių nurodymų nebus laikomasi, galima pakenkti sveikatai.

### Jeį atsiranda trikdžių, nedelsdami išjunkite variklį

○ Jei gaminys staiga pradeda skleisti neįprastus garsus ar neįprastai vibruoti, nedelsdami išjunkite variklį. Kai gaminys neįprastai vibruoja ar skleidžia neįprastus garsus, jo naudoti negalima.

Dėl remonto kreipkitės į ECHO ATSTOVĄ.

◆ Jei sugadintos dalys bus naudojamos ir toliau, galimas nelaimingas atsitikimas arba rimtas susižalojimas.

## Apsaugos priemonės

## ⚠ ĮSPĖJIMAS

### Naudokite apsaugos priemones

○ Dirbdami pūstuvu dėvėkite tinkamus darbo drabužius ir apsaugos priemones. Visų svarbiausia, dirbdami visada būkite užsidėję apsauginius akinius, dulkių kaukę ir ausines.

◆ Nedėvėdami apsaugos priemonių, galite įkvėpti nupūstų nešvarumų ar dulkių, arba jie gali patekti į jūsų akis, todėl gali įvykti nelaimingas atsitikimas arba galite susižeisti.

- a Galvos apsauga (šalmas): apsaugo galvą
- b Ausinės arba ausų kištukai: apsaugo klausą
- c Apsauginiai akiniai: apsaugo akis
- d Dulkių kaukė
- e Apsauginės pirštinės: apsaugo rankas nuo šalčio ir vibracijos
- f Tinkami darbo drabužiai (ilgos rankovės, ilgos kelnės): apsaugo kūną
- g Patvarūs, neslystantys apsauginiai auliniai batai (su pirštų apsauga) arba neslystantys darbiniai pusbačiai (su pirštų apsauga): apsaugo pėdas

◆ Jei nebus laikomasi šių atsargumo priemonių, galima pakenkti regai arba klausai, rimtai susižaloti.

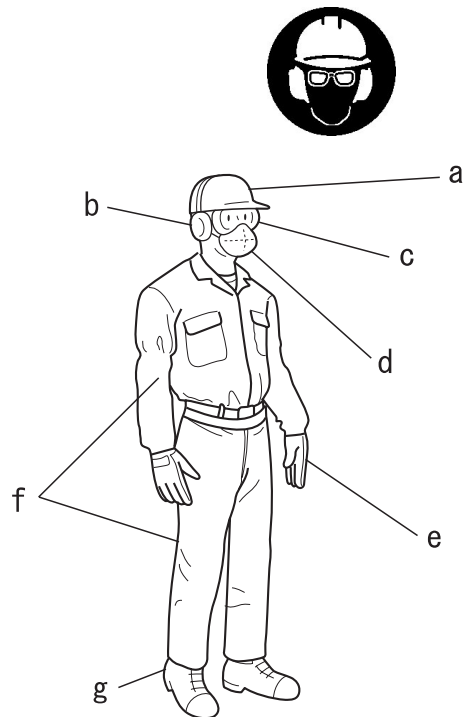

### Vilkėkite tinkamus drabužius

Neryšėkite kaklaraiščio, nenaudokite papuošalų, nevilkėkite laisvų, tabaluojančių drabužių, nes įrenginys gali juos įtraukti. Nemūvėkite avalynės atviru priekiu, nebūkite basi arba nuogomis blauzdomis. Tam tikromis aplinkybėmis gali prireikti apsaugoti visą veidą ir galvą.

◆ Jei nebus laikomasi šių atsargumo priemonių, galima pakenkti regai arba klausai, rimtai susižaloti.



# Paketo sąrašas

- ♦ Nurodytos dalys supakuojamos atskiroje dėžėje.
- ♦ Išpakavę dėžę patikrinkite visas joje esančias dalis.
- ♦ Jei ko nors trūksta arba kas nors sulūžę, kreipkitės į ECHO atstovą.

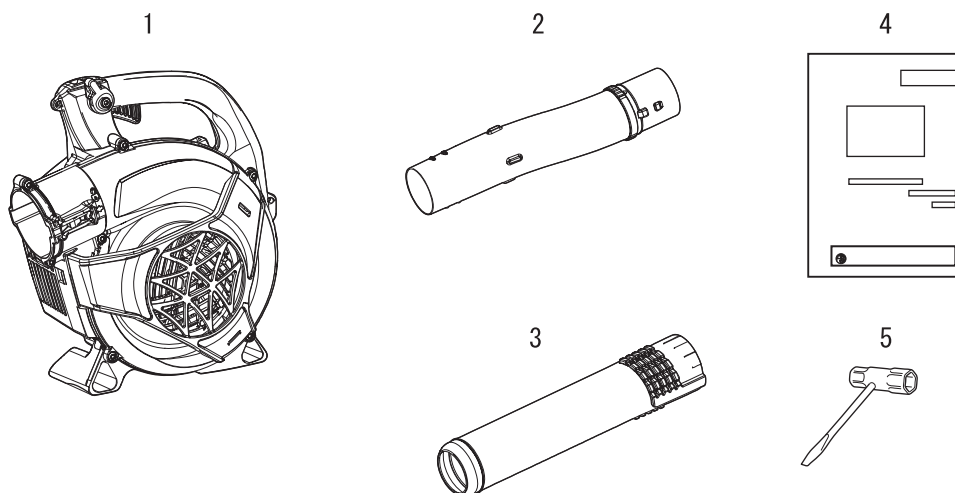

Numeris	Dalies pavadinimas	Kiekis	Numeris	Dalies pavadinimas	Kiekis
1	Maitinimo galvutė	1	4	Naudotojo vadovas	1
2	Pūstuvo vamzdis	1	5	T formos raktas	1
3	Apvali tiesi tūta	1			

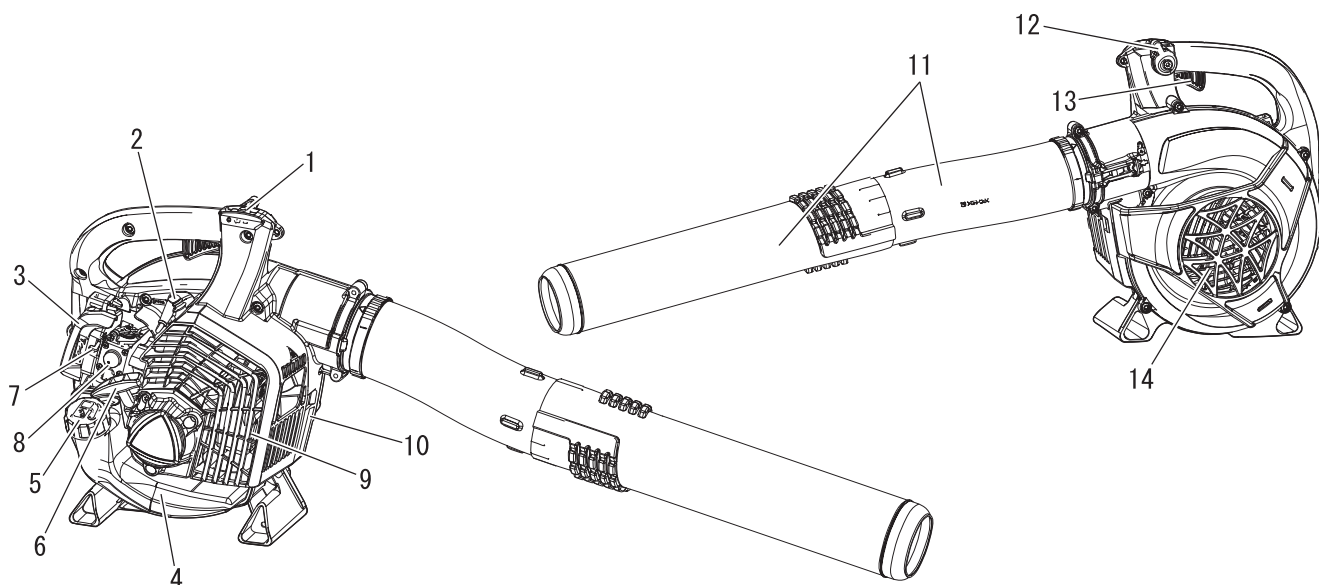

1. **Sustabdymo jungiklis** SLANKUSIS JUNGIKLIS, įmontuotas rankenos viršuje. Norėdami įjungti ir paleisti, pastumkite pirmyn. Norėdami sustoti, pastumkite atgal.
2. **Uždegimo kištukas.** Įtaisas, įžiebiantis kibirkštį degalų mišiniui uždegti.
3. **Oro filtras.** Keičiamas oro filtro elementas.
4. **Degalų bakas.** Jame yra degalai ir degalų filtras.
5. **Degalų bako dangtelis.** Dangtelis, kuris uždengia ir užsandarina degalų baką.
6. **Starterio rankena.** Ją reikia lėtai traukti, kol starteris užsifiksuoja, o tada truktelėti greitai ir tvirtai. Kai variklis užsiveda, lėtai gražinkite rankeną į pradinę padėtį. **NELEISKITE** rankenai staigiai grįžti į pradinę padėtį, nes gali atsirasti pūstuvo pažeidimų.
7. **Droselis.** Jis yra oro filtro viršuje. Norėdami užvesti šaltą variklį, droselio svirtį pastumkite į padėtį, kad droselis užsidarytu. Norėdami droselį atidaryti, jo svirtį pastumkite į padėtį.
8. **Degalų tiekimo burbulas.** Įtaisas, kuris pumpuojamas prieš užvedant variklį, kad iš degalų bako būtų įtraukta šviežių degalų pašalinant orą iš karbiuratoriaus. Pumpuokite degalų tiekimo burbulą, kol pasirodys degalai ir ims laisvai tekėti į skaidrią degalų bako grįžtamąją liniją. Toliau pumpuokite degalų tiekimo burbulą dar 4 arba 5 kartus.
9. **Kibirkščių gesintuvas – katalizinis duslintuvas / duslintuvas.** Duslintuvas arba katalizinis duslintuvas valdo išmetimo triukšmą ir išmetalus. Kibirkščių gesintuvo tinkelis neleidžia, kad iš duslintuvo būtų išmetamos įkaitusios švytinčios anglies dalelės. Išmetimo zonoje neturi būti degių šiukšlių.
10. **Serijos numerio etiketė** Joje nurodytas įrenginio modelio ir serijos numeris.
11. **Pūstuvo vamzdžiai** Išskirtinė tvirtos fiksavimo sistema.
12. **Droselio padėties svirtis (droselio nustatymo įrenginys).** Patraukite, norėdami padidinti variklio greitį. Frikciniai diskai išlaiko nustatytą droselio svirties padėtį.
13. **Droselio reguliatorius.** Spyruoklė, užtaisyta grįžti į laisvąją eigą, kai atleidžiama. Greitindami spauskite reguliatorių palaipsniui, kad užtikrintumėte geriausią veikimą.
14. **Korpuso gaubtas** Uždengia pūstuvo ventiliatorių.

# Prieš pradėdami

## Surinkimas

### ⚠ ĮSPĖJIMAS

- Kad tinkamai surinktumėte gaminį, atidžiai perskaitykite naudotojo vadovą.
- Niekada neatlikite techninės priežiūros arba surinkimo procedūrų, kai variklis veikia.
- ◆ Jei bus naudojamas neteisingai surinktas gaminys, galimas nelaimingas atsitikimas arba rimtas susižalojimas.



### Sumontuokite pūstuvo vamzdžius

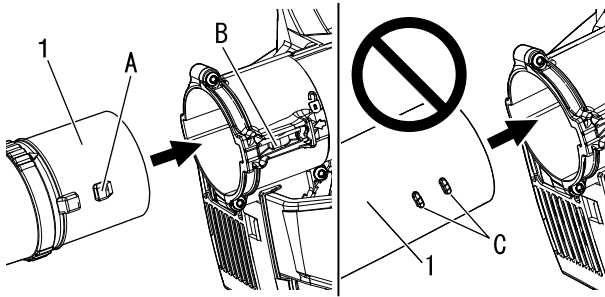

1. Pūstuvo vamzdis

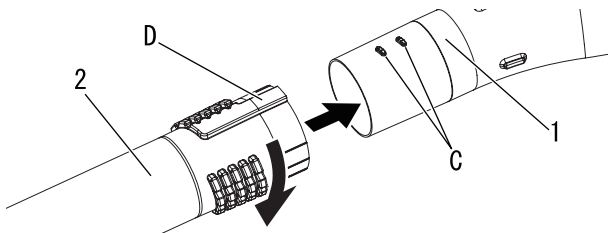

1. Pūstuvo vamzdis

2. Apvali tiesi tūta

1. Mechanizmas statomas tiesiai ant pūstuvo pagrindo.
2. Sulygiuokite dideles fiksavimo briaunas (A), esančias ant lenkto pūstuvo vamzdžio, su vamzdžio fiksatoriumi (B) ventiliatoriaus korpusė. Lenktą pūstuvo vamzdį kiškite į ventiliatoriaus korpusą tol, kol išgirsite spragtelėjimą.  
\* Nekiškite lenkto pūstuvo vamzdžio priešingu galu į ventiliatoriaus korpusą.

3. Sulygiuokite juosteles (C) su grioveliais (D) ir maukite apvalią tiesią tūtą ant pūstuvo vamzdžio tol, kol pajusite mažą pasipriešinimą. Nejunkite per jėgą.
4. Laikydami pūstuvo vamzdį, sukite apvalią tiesią tūtą pagal laikrodžio rodyklę, kol tvirtai užsifiksuos fiksavimo kanalai. Nejunkite per jėgą.

### PASTABA

Naudojant pūstuvą, ilgainiui jo vamzdžių jungtys atsilaisvins. Išskirtinė tvirto fiksavimo sistema leidžia vamzdžius priveržti. Jei atsilaisvina kokios nors dalys, nuimkite ir pagal 3 bei 4 instrukcijas uždėkite apvalią tiesią tūtą.

### Nuimkite pūstuvo vamzdžius

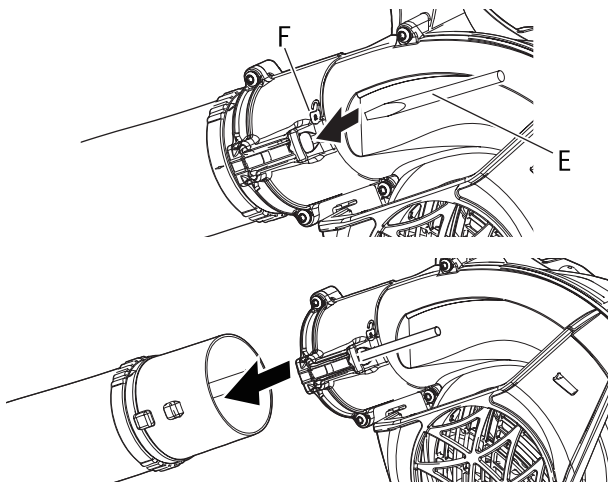

1. Įkiškite atsuktuvą (E) į skylutę, esančią šalia užrakto simbolio (F), kad galėtumėte atlaisvinti vamzdžio užraktą.
2. Ištraukite vamzdžius iš ventiliatoriaus korpuso.
3. Ištraukite atsuktuvą.

## Degalų paruošimas

### ⚠ PAVOJUS

- Degalai ypač degūs, todėl netinkamai elgiantis galima sukelti gaisrą. Atidžiai perskaitykite šio vadovo skyriuje „Skirta saugiai naudoti gaminį“ pateiktas atsargumo priemonės ir jų laikytės.
- Pripilę degalų tvirtai užsukite degalų bako dangtelį ir nepamirškite patikrinti, ar nėra protėkio, ar degalai neteka iš degalų vamzdžio, pro degalų sistemos sandūras arba degalų bako dangtelį. Jei aptinkate degalų protėkį, iš karto nustokite naudoti gaminį ir kreipkitės į ECHO ATSTOVĄ dėl remonto.
- ◆ Užsidegus degalams galima nudegti ar sukelti gaisrą.



### ⚠ DĖMESIO

- Degalų bako ir išorės oro slėgis skiriasi. Norėdami įpilti degalų, po truputį atsukite dangtelį, kad nebūtų slėgio skirtumo.
- ◆ To nepaisant degalai gali išstrykšti.

### PASTABA

Laikomi degalai sensta. Nemaišykite daugiau degalų, nei tikėtės sunaudoti per trisdešimt (30) dienų. Nemaišykite tiesiai degalų bake.

## Degalai



- ◆ Degalai yra įprasto benzino ir patikimų prekės ženklų pažymėtos, oru aušinamų dvitakčių variklių alyvos mišinys. Rekomenduojamas bešvinis benzinas, kurio oktaniškis skaičius ne mažesnis nei 89. Nenaudokite degalų, kuriuose yra metilo alkoholio ar daugiau nei 10 % etilo alkoholio.
- ◆ Rekomenduojamas mišinio santykis: 50 : 1 (2 %) ISO-L-EGD standarto (ISO / CD 13738), JASO FC, FD klasės ir „ECHO Premium“ 50 : 1 alyva.
  - Nemaišykite tiesiai variklio degalų bake.
  - Venkite išpilti degalus ar alyvą. Visuomet išvalykite išpiltus degalus.
  - Su benzinu elkitės atsargiai, jis labai degus.
  - Degalus visuomet laikykite patvirtintame kanistre.

## Degalų tiekimas

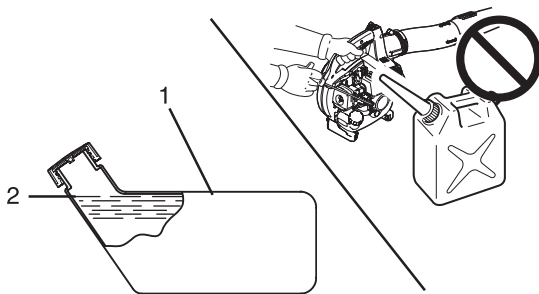

1. Degalų bakas.

2. Linkis.

- ◆ Visada degalus pilkite tinkamai vėdinamoje vietoje. Nepilkite degalų patalpose.
- ◆ Norėdami pilti degalus gaminį ir degalų baką padėkite ant žemės. Degalų nepilkite būdami ant sunkvežimio krovimo platformos arba panašiose vietose.
- ◆ Pildami degalus stebėkite, kad degalų lygis nebūtų žemiau lankio lygio, nurodyto ant degalų bako.
- ◆ Degalų bako ir išorės oro slėgis skiriasi. Norėdami įpilti degalų, po truputį atsukite dangtelį, kad nebūtų slėgio skirtumo.
- ◆ Visada išvalykite visus išsiliejusius degalus.
- ◆ Prieš užveddami variklį bent per 3 m pasitraukite nuo degalų pylimo vietos.
- ◆ Degalų kanistrą laikykite pavėsyje, atokiau nuo ugnies.



# Variklio veikimas

## Variklio užvedimas

### ⚠ ĮSPĖJIMAS

- Kad užtikrintumėte saugų gaminio eksploatavimą, užvesdami variklį laikykitės skyriuje „Skirta saugiai naudoti gaminį/Skirta saugiai naudoti gaminį“ (4 psl.) nurodytų atsargumo priemonių.
- ◆ Jei nebus paisoma atsargumo priemonių, galimas nelaimingas atsitikimas, galima net ir mirtinai susižaloti.

### PASTABA

- ♦ Iš pradžių starterio rankenėlę traukite atsargiai, po to – sparčiau. Neištraukite starterio virvelės daugiau nei 2/3 jos ilgio.
- ♦ Kai starterio rankenėlė grįžta, jos nepaleiskite.
- ♦ Norėdami užvesti variklį, išgirdę pirmą į sprogimą panašų garsą, droselio rankenėlę gražinkite į pradinę padėtį ir vėl patraukite starterio rankenėlę. Klausykite įdėmiai, kad išgirstumėte pirmą į sprogimą panašų garsą.

### Šalto variklio užvedimas

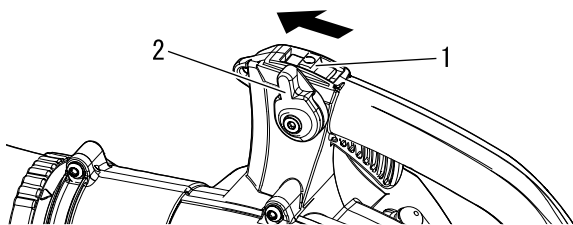

1. Sustabdymo jungiklis      2. Droselio padėties svirtis

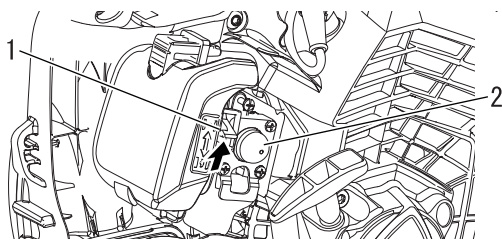

1. Droselis      2. Degalų tiekimo burbulas

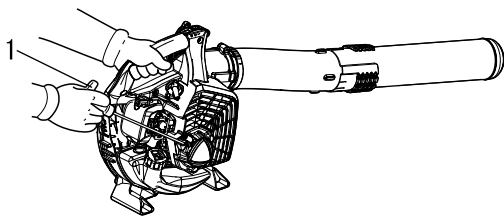

1. Rankinis starteris

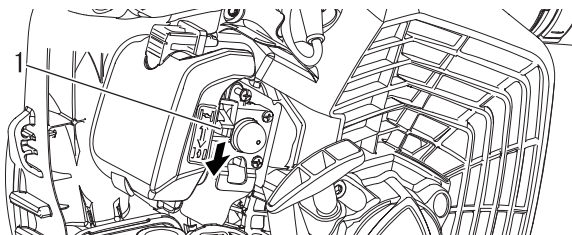

1. Droselis

- ♦ Rankinis starteris. Norėdami užvesti variklį, traukite trumpais intervalais – tik 1/2–2/3 virvelės ilgio. Neleiskite virvei staigiai grįžti į pradinę padėtį. Visada tvirtai laikykite pūstuvą.

1. *Sustabdymo jungiklis*  
Patraukite sustabdymo jungiklį iš padėties STOP.
2. *Droselio padėties svirtis*  
Pastumkite droselio padėties svirtį iki vidurio pirmyn, kad ji būtų tarp tuščiosios ir visos eigos padėčių.
3. *Droselis*  
Droselio svirtį pastumkite į „|“ padėtį.
4. *Degalų tiekimo burbulas*  
Pumpuokite degalų tiekimo burbulą, kol pasirodys degalai ir ims laisvai tekėti į skaidrią degalų bako grįžtamąją liniją.

5. *Rankinis starteris*  
Pūstuvą pastatykite ant plokščios tuščios vietos. Tvirtai kairiąja ranka laikykite pūstuvą ir iš pradžių atsargiai traukite starterio rankenėlę, tada staigiai patraukite rankinio starterio rankeną / virvelę, kol variklis užsives arba kol patrauksite daugiausia 5 kartus.

6. *Droselis*  
Pastumkite droselio svirtį į „|“ padėtį ir, jei reikia, iš naujo užveskite variklį. Jei, patraukus 5 kartus, variklis neužsiveda, pakartokite 3–6 instrukcijas.

7. *Variklio užvedimas*  
Prieš naudodami pūstuvą, leiskite varikliui išilti.



## Variklio įšilimas

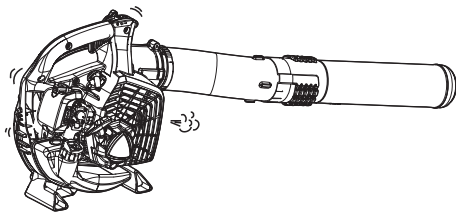

1. Užvedę variklį leiskite jam įšilti 2–3 min. veikiant laisvąja eiga (t. y. nedideliu greičiu).
2. Įšilus varikliui tolygiau sutepamos vidinės dalys. Leiskite varikliui gerai įšilti, ypač jei jis šaltas.
3. Neužveskite variklio, jei neprijungti pūstuvo vamzdžiai.

## Šilto variklio užvedimas

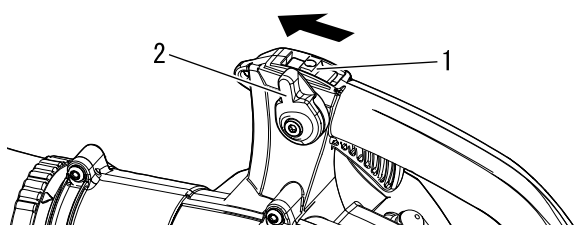

1. Sustabdymo jungiklis
2. Droselio padėties svirtis

- ♦ Užvedimo procedūra yra tokia pati, kaip ir užvedant šaltą variklį, tik šiuo atveju NEUŽDARYKITE droselio.

1. *Sustabdymo jungiklis*  
Patraukite sustabdymo jungiklį iš padėties STOP.
2. *Droselio padėties svirtis*  
Pastumkite droselio padėties svirtį iki vidurio pirmyn, kad ji būtų tarp tuščiosios ir visos eigos padėčių.

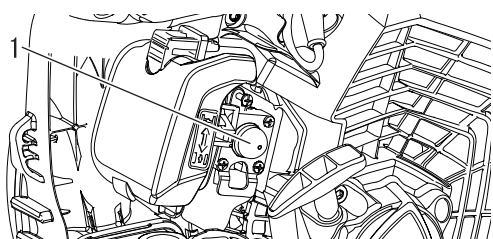

1. Degalų tiekimo burbulas

3. *Degalų tiekimo burbulas*  
Pumpuokite degalų tiekimo burbulą, kol pasirodys degalai ir ims laisvai tekėti į skaidrią degalų bako grįžtamąją liniją.

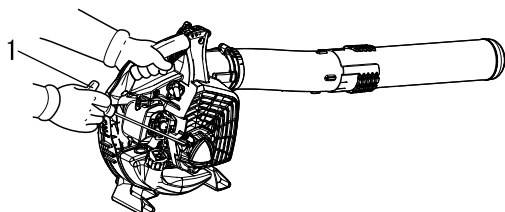

1. Rankinis starteris

4. *Rankinis starteris*  
Įrenginį pastatykite lygioje, tuščioje vietoje. Tvirtai kairiąja ranka suimkite droselio rankeną ir iš pradžių atsargiai traukite starterio rankenėlę, tada staigiai patraukite rankinio starterio rankeną / virvelę, kol variklis užsives. Jei variklis neužsiveda patraukus 5 kartus, atlikite šalto variklio užvedimo veiksmus.

## Variklio sustabdymas

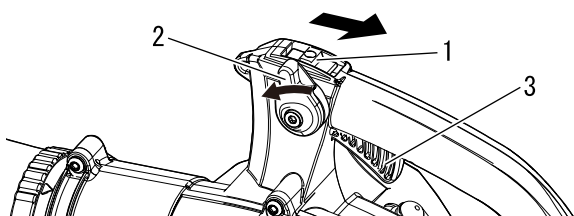

1. Sustabdymo jungiklis
2. Droselio padėties svirtis
3. Droselio reguliatorius

1. *Droselio padėties svirtis*  
Atleiskite droselio reguliatorių. Pastumkite droselio padėties svirtį į priekį iki tuščiosios eigos padėties ir, prieš išjungdami variklį, leiskite jam vėl veikti tuščiąja eiga.
2. Nustatykite sustabdymo jungiklį į padėtį STOP (stabdyti).

### ⚠ ĮSPĖJIMAS

Jeigu, sustabdymo jungiklį pastūmus į STOP padėtį, variklis nesustoja, uždarykite droselį – į padėtį – ir variklis užges. Prieš vėl naudodami pūstuva, susitaisykite sustabdymo jungiklį pas ECHO atstovą.

# Naudojimas

## Pūstuvo naudojimas

### ĮSPĖJIMAS

Visada būkite užsidėję apsauginius akinius, klausos apsaugą, veido filtro kaukę ir imkitės visų atsargumo priemonių, nes galite sunkiai susižeisti. Pūstuvo vamzdžio nenukreipkite žmonių ar gyvūnų kryptimi.

### SVARBU

Kad nesugadintumėte variklio dėl per didelių apsakų, neuždenkite pūstuvo vamzdžio angos.

### PASTABA

Atlikdami užduotį niekada nenaudokite didesnio, negu reikia, greičio nuostatos. Prisiminkite – kuo didesnis variklio greitis, tuo didesnis pūstuvo keliamas triukšmas. Jeigu naudosite pūstuvą mažesniu greičiu, sumažinsite dulkių kiekį. Šiukšles laikykite savo valdose. Būkite protingi – būkite geri kaimynai.

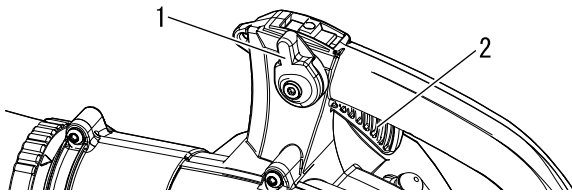

1. Droselio padėties svirtis 2. Droselio gaidukas

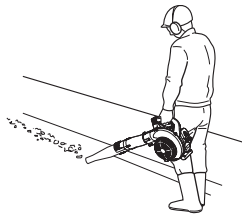

♦ Atidžiai perskaitykite saugos skyrių.

1. Pūstuvą naudokite tik tinkamomis valandomis.
2. Kelias minutes leiskite varikliui įšilti.
3. Kontroliuokite variklio greitį droselio regulatoriumi arba, nepertraukiamai naudodami, nustatykite variklio greitį droselio padėties svirtimi. Sukite droselio padėties svirtį į priekį, jeigu norite sumažinti greitį, ir atgal, jeigu norite padidinti.
4. Droselio padėties svirtimi nustatykite variklio greitį.
5. Norėdami nupūsti sausą žolę ir lapus nuo šaligatvių, vidaus kiemų ir įvažų, pūskite mažesniu greičiu.
6. Norint lapus išpūsti iš vejų ar lysvių, gali reikėti didesnio greičio.
7. Norint nuo kelių, gatvių, stovėjimo aikštelių ar stadionų nupūsti žvyrą, purvą, sniegą, butelius ar skardines, gali reikėti didesnio greičio.
8. Dirbdami netoli namo, nepūskite oro link atidarytų langų. Šiukšlės gali būti įpūstos pro langą.
9. Naudojant ilgiausią vamzdžio ilgintuvą oro srautas tikrai žemę pasieks efektyviau.
10. Praretinkite šiukšles grėbliu, kad jas būtų lengviau pūsti.
11. Prieš pūsdami šiukšles, sudrėkinkite dulkėtas vietas, kad į orą būtų pakelta mažiau dulkių.
12. Pūstuvą visada sustabdykite laikydamiesi variklio sustabdyimo procedūros.

## Techninės priežiūros rekomendacijos

Sritis	Priežiūra	Puslapis	Prieš naudojant	Kas mėnesį
Droselio jungiamasis strypas	Sutepti	19	•	
Oro filtras	Patikrinti / išvalyti / pakeisti	20	•	
Degalų filtras	Patikrinti / pakeisti	20	•	
Uždegimo žvakė	Patikrinti / išvalyti / sureguliuoti / pakeisti	23		•
Karbiuratorius	Patikrinti	21		•
Aušinimo sistema	Patikrinti / išvalyti	21	•	
Dujų išmetimo sistema	Patikrinti / priveržti / išvalyti	22	•	
Starteris	Patikrinti	-	•	
Degalų sistema	Patikrinti	-	•	
Sraigčiai, varžtai ir veržlės	Patikrinti / priveržti / pakeisti	-	•	

## SVARBU

Nurodyti ilgiausi laikotarpiai. Faktiškai naudodami prietaisą ir remdamiesi savo patirtimi, galėsite nustatyti, kaip dažnai reikia atlikti techninę priežiūrą.

## Techninė priežiūra

Jei turite klausimų ar kyla problemų, susisiekite su ECHO ATSTOVU.

### Droselio jungiamasis strypas

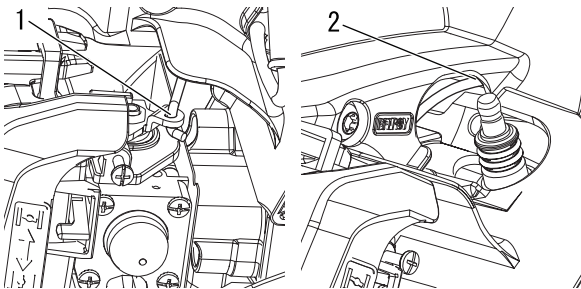

1. Sutepimo padėtis (karbiuratorius)

2. Sutepimo padėtis (ventiliatoriaus korpusas)

Reikalingi įrankiai: jokios.

Reikalingos dalys: ličio tepalas

1. Nuimkite uždegimo žvakės dangtelį nuo uždegimo žvakės.
2. Reikiamoje vietoje sutepkite droselio jungiamąjį strypą.
  - ♦ Karbiuratoriaus ir droselio jungiamojo strypo montavimo dalį.
  - ♦ Ventiliatoriaus korpuso kontaktų dalį ir droselio jungiamąjį strypą.

# Techninė priežiūra

## Oro filtro valymas

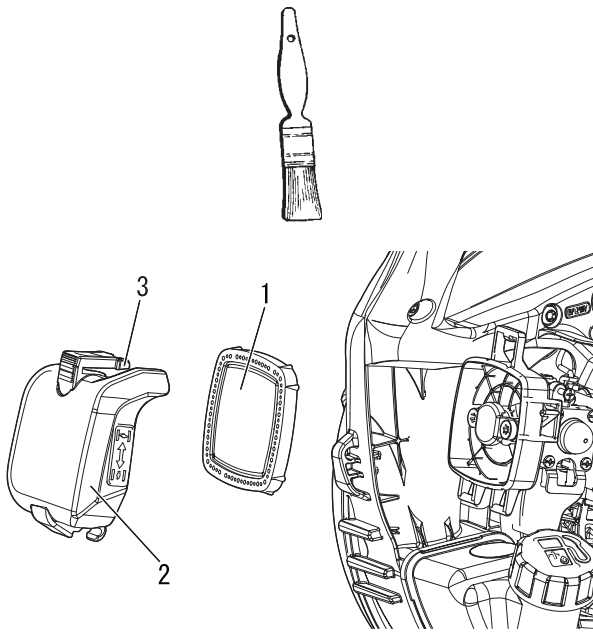

1. Oro filtras
2. Oro filtro dangtelis
3. Filtro dangtelio fiksatorius

Reikalingi įrankiai: 25–50 mm valymo šepetėlis  
Reikalingos dalys: Oro filtras

1. Uždarykite droselį (☞). Taip purvas nepateks į karbiuratoriaus angą, kai išimtas oro filtras. Išvalykite aplink oro valytuvą susikaupusį purvą.
2. Atleiskite filtro dangtelio fiksatorių ir nuimkite oro filtro dangtelį. Šepetėliu nuvalykite purvą nuo dangtelio vidaus.
3. Išimkite oro filtrą ir lengvai šepetėliu nuo jo nuvalykite šiukšles. Jei filtras pažeistas, išmirkęs degalais, labai nešvarus arba jei deformuoti guminiai sandarinimo kraštai, filtrą pakeiskite. Išvalykite filtrą neutraliu valikliu. Valydami nenaudokite tirpiklių.
4. Prieš įdėdami filtrą visiškai nusausinkite.
5. Jei filtrą galima naudoti pakartotinai, įsitikinkite, kad jis:
  - ♦ visu filtro rėmu tvirtai įstatytas į korpusą.
  - ♦ sumontuotas pradine puse į išorę.
6. Sumontuokite oro filtro dangtelį ir užfiksuokite filtro dangtelio fiksatorių.

## Degalų filtro keitimas

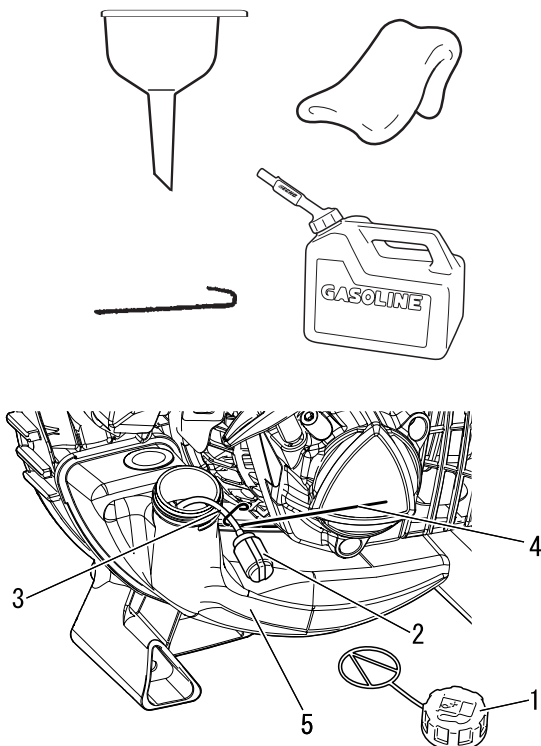

1. Degalų bako dangtelis.
2. Degalų filtras.
3. Degalų linija.
4. Degalų linijos kablys.
5. Degalų bakas

Reikalingi įrankiai: 200–250 mm ilgio viela, kurios vienas galas sulenktas į kablį, švarus skudurėlis, piltuvėlis ir patvirtinta degalų talpykla.  
Reikalingos dalys: Degalų linija ir filtras.

### ⚠ PAVOJUS

Degalai yra **LABAI** degūs. Juos maišydami, laikydami ar naudodami būkite itin atsargūs.

### PASTABA

Jei filtras pernelyg nešvarus arba netinkamas, jį pakeiskite.

1. Švariu skudurėliu nušluostykite atsilaisvinusį purvą aplink degalų bako dangtelį ir ištuštinkite degalų baką.
2. Naudodami „degalų linijos kablį“ iš bako ištraukite degalų liniją ir filtrą.
3. Iš linijos išimkite filtrą ir įdėkite naują filtrą.

## Karbiuratoriaus reguliavimas

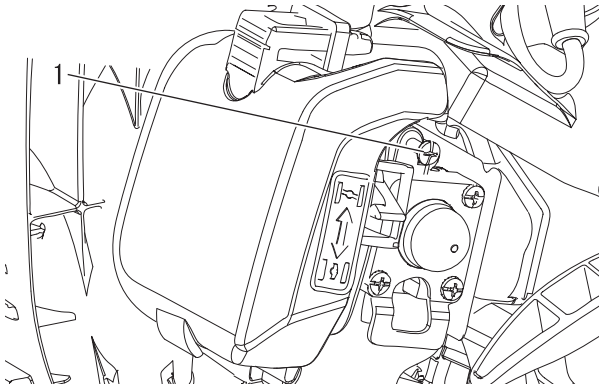
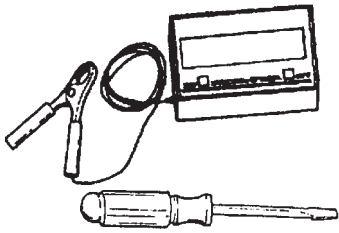

1. Varžtas

### **⚠ DĖMESIO**

Jei kyla problemų su karbiuratoriumi, susisiekite su „ECHO“ ATSTOVU.

Reikalingi įrankiai: atsuktuvus, tachometras.  
Reikalingos dalys: jokios.

### **PASTABA**

Kiekvienas įrenginys užvedamas gamykloje ir karbiuratorius sureguliuojamas, kad atitiktų nuostatus dėl emisijos. Šis karbiuratorius neturi greitinimo ir didelio greičio reguliavimo adatų.

#### Prieš reguliuodami

Patikrinkite toliau nurodytus dalykus.

- Oro filtras yra švarus ir tinkamai įdėtas.
- Kibirkščių gesintuvo tinklelyje nėra anglies.
- Sumontuoti pūstuvo vamzdžiai.

- Užveskite variklį, vieną minutę leiskite jam veikti tuščiaja eiga.
- Leiskite varikliui veikti visu greičiu 5 minutes – taip jis įšils; dukart naudodami droselį iš karbiuratoriaus kamerų pašalinkite orą.
- Patikrinkite tuščiosios eigos greitį ir, jei reikia, nustatykite jį iš naujo. Jei turite tachometrą, tuščiosios eigos varžtą reikėtų nustatyti pagal specifikacijas, nurodytas šio vadovo 26 „Techniniai duomenys“ psl. Tuščiosios eigos varžtą pasukę pagal laikrodžio rodyklę padidinsite tuščiosios eigos greitį; pasukę prieš laikrodžio rodyklę – greitį sumažinsite.

## Aušinimo sistemos techninė priežiūra

### **SVARBU**

Norint palaikyti tinkamą variklio darbinę temperatūrą, aušinimo oras turi laisvai tekėti pro cilindro briaunas. Šis oro srautas nuneša degimo karštį nuo variklio.

Perkaitimas ir variklio strigtis gali įvykti, kai:

- užtvirtos oro įleidimo angos, neleidžiant aušinimo orui pasiekti cilindro arba

- cilindro išorėje susikaupia dulkių ir žolės. Šios sankaupos izoliuoja variklį ir neleidžia pasišalinti karščiui.

Aušinimo kliūčių šalinimas arba cilindro briaunų valymas laikomas „normalia technine priežiūra“. Bet kokiam gedimui, susijusiam su techninės priežiūros trūkumu, garantija netaikoma.

Reikalingi įrankiai: Valymas šepetėliu, suspaustu oru  
Reikalingos dalys: jokios.

#### Grotelių valymas

- Šepetėliu išvalykite susikaupusias šiukšles nuo karterio įsiurbimo grotelių, esančių virš degalų bako.

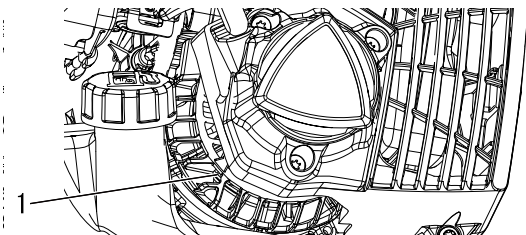

1. Oro įsiurbimo grotelės

# Techninė priežiūra

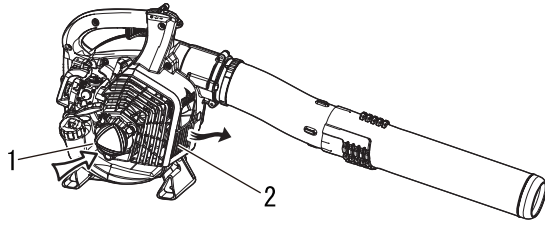

1. Oro įsiurbimo grotelės    2. Oro išmetimo grotelės

## Dujų išmetimo sistema

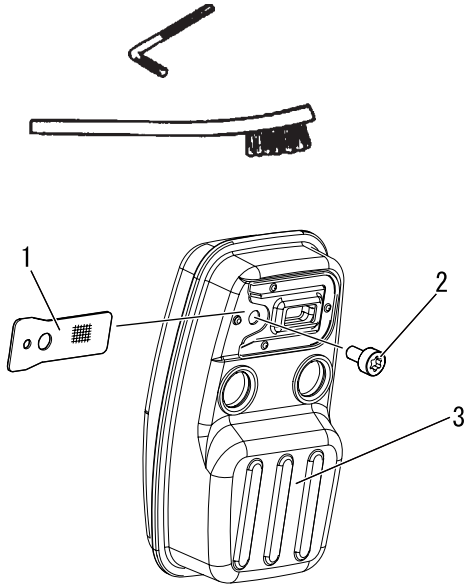

1. Kibirkščių gesintuvo tinklelis  
2. Varžtas  
3. Duslintuvas

## Cilindro briaunų valymas

1. Suspaustą orą pūskite per karterio oro įsiurbimo ir išmetimo grotelės.

## Kibirkščių gesintuvo tinklelis

Reikalingi įrankiai: Žvaigždinis L formos raktas T27, valymo šepetėlis

Reikalingos dalys: Kibirkščių gesintuvo tinklelis

## SVARBU

Anglies nuosėdos duslintuve sumažins variklio galią ir sukels perkaitimą. Kibirkščių gesintuvo tinklelis turi būti periodiškai tikrinamas.

1. Išsukite varžtą.
2. Nuo duslintuvo nuimkite kibirkščių gesintuvo tinklelį. Jei tinklelis užsikimšęs anglies nuosėdomis, jį pakeiskite.
3. Sumontuokite kibirkščių gesintuvo tinklelį.
4. Tvirtai priveržkite varžtą ir sraigtus.

## PASTABA

Valydami anglies nuosėdas būkite atsargūs ir nepažeiskite katalizinių elementų duslintuvo viduje.

## Cilindro formos išmetimo anga

## SVARBU

Cilindro formos išmetimo anga turi būti tikrinama ir iš jos pašalinamas anglies perteklius kas 3 mėnesius arba kas 90 veikimo val., kad variklio išmetamųjų dujų kiekis nebūtų viršytas tinkamumo naudoti laikotarpiu. ECHO primygtinai rekomenduoja grąžinti įrenginį ECHO atstovui, kad būtų atlikti šie svarbūs techninės priežiūros darbai.

## Korpuso dangčio valymas

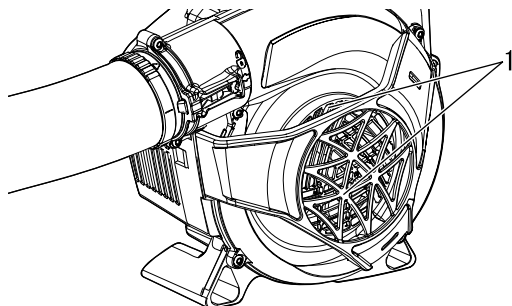

1. Korpuso dangtis

Pašalinkite dulkes, įskaitant nukritusius lapus, kurie yra ant korpuso dangčio.

### **SVARBU**

Nenuimkite korpuso gaubto. Jei reikia, kreipkitės į atstovą.

## Uždegimo žvakės tikrinimas

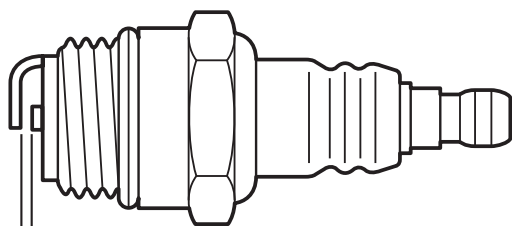
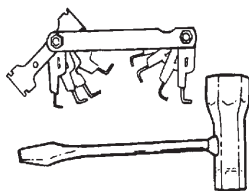

a: 0,6–0,7 mm

Reikalingi įrankiai: T formos raktas, tarpmatis.  
Reikalingos dalys: uždegimo kištukas

### **SVARBU**

Naudokite tik „NGK BPMR8Y“ uždegimo kištuką, nes kitaip galite labai sugadinti variklį.

1. Patikrinkite kištuko tarpelį. Tinkamas tarpelis yra 0,6–0,7 mm.
2. Patikrinkite, ar nesusidėvėjęs elektrodas.
3. Patikrinkite, ar ant izoliatoriaus nėra alyvos arba kitų nuosėdų.
4. Jei reikia, pakeiskite kištuką ir priveržkite naudodami 15–17 N m (150–170 kgf•cm) sąsūkos momentą.

# Techninė priežiūra

## Trikčių šalinimo lentelė

Problema	Įvertinimas	Priežastis	Sprendimas
Variklį sunku užvesti, nepastoviai sukasi  arba  Variklis neužsiveda	Degalai nepatenka į perpylimo vamzdį	Užsikimšęs degalų filtras  Užsikimšusi degalų sistema Užstrigusios vidinės karbiuratoriaus dalys	Išvalykite arba pakeiskite  Išvalykite Kreipkitės į ECHO ATSTOVA
	Degalai patenka į perpylimo vamzdį	Degalų savybių pablogėjimas  Karbiuratoriaus problema	Pakeiskite naujais degalais Kreipkitės į ECHO ATSTOVA
	Nesisuka alkūninis velenas	Vidinis variklio gedimas	Kreipkitės į ECHO ATSTOVA
	Nešvarus arba drėgnas uždegimo kištukas	Degalų savybių pablogėjimas  Netinkamas elektrodo tarpas  Anglies nuosėdos  Elektros triktis	Pakeiskite naujais degalais Sureguliuokite arba pakeiskite Išvalykite arba pakeiskite Kreipkitės į ECHO ATSTOVA
Variklis užsiveda, bet nepavyksta paspartinti jo veikimo		Nešvarus oro filtras  Nešvarus degalų filtras  Užblokuotas degalų praėjimas  Karbiuratoriaus reguliavimo problema  Uždegimo kištuko problema  Užsikimšusi išmetimo arba duslintuvo anga Užsikimšęs arba įprastai susidėvėjęs kibirkščių gesintuvo tinklelis	Išvalykite arba pakeiskite  Išvalykite arba pakeiskite Kreipkitės į ECHO ATSTOVA Kreipkitės į ECHO ATSTOVA Išvalykite, sureguliuokite arba pakeiskite Išvalykite  Išvalykite arba pakeiskite

- Tikrinimo ir priežiūros darbams reikalingos specialisto žinios. Jei negalite patikrinti gaminio, atlikti jo priežiūros darbų arba pašalinti gedimo patys, kreipkitės į ECHO ATSTOVA. Nemėginkite gaminio ardyti.
- Kreipkitės į ECHO ATSTOVA esant pirmiau nenurodytai problemai arba kitokiems rūpesčiams.
- Naudokite tik originalias atsargines dalis ir reikmenis bei nustatytus gaminius ir komponentus. Jei bus naudojamos kitų gamintojų dalys arba nenumatyti komponentai, galimas gedimas.



## Ilgalaikis saugojimas (30 dienų arba ilgiau)

### ⚠️ ĮSPĖJIMAS

Naudojant duslintuvą – katalizinį – jis ir gretimas dangtis įkaista. Gabendami arba laikydami pūstuvą, visada pasirūpinkite, kad išmetimo zonoje nebūtų degių šiukšlių, nes kitaip galite patirti didelę turtinę žalą ar susižeisti.



Nelaikykite prietaiso ilgą laiką (30 dienų ar ilgiau), neatlikę apsauginės priežiūros darbų, nurodytų toliau.

1. Prietaisą laikykite sausoje, nedulkėtoje vietoje, nepasiekiamoje vaikams.

### ⚠️ ĮSPĖJIMAS

Nelaikykite vietoje, kurioje gali kauptis degalų garai arba šie garai gali pasiekti atvirą ugnies šaltinį ar kibirkštį.

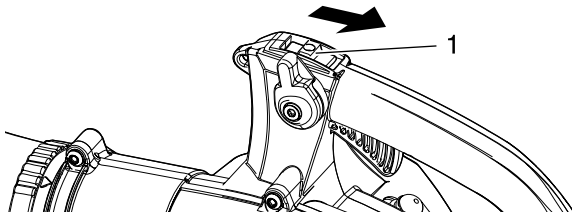

1. Sustabdymo jungiklis

2. Sustabdymo jungiklį pastatykite į padėtį STOP.
3. Nuo įrankio išorės pašalinkite susikaupusius riebalus, alyvą, purvą ir šiukšles.
4. Atlikite visus periodinio tepimo darbus ir reikalingą techninę priežiūrą.
5. Priveržkite visus varžtus ir veržles.
6. Visiškai ištuštinkite degalų baką ir kelis kartus patraukite starterio rankeną, kad pašalintumėte degalus iš karbiuratoriaus.
7. Išimkite uždegimo kištuką ir pro uždegimo kištuko angą į cilindrą įpilkite 10 ml naujos švarios ECHO dvitakčių variklių alyvos.
  - A. Ant uždegimo žvakės angos uždėkite švarų skudurą.
  - B. Patraukite starterio rankeną 2–3 kartus, kad alyva pasiskirstytų variklio viduje.
  - C. Pro uždegimo kištuko angą apžiūrėkite stūmoklį. Lėtai traukite rankenėlę, kol stūmoklis pasieks cilindro viršų, ir palikite jį ten.

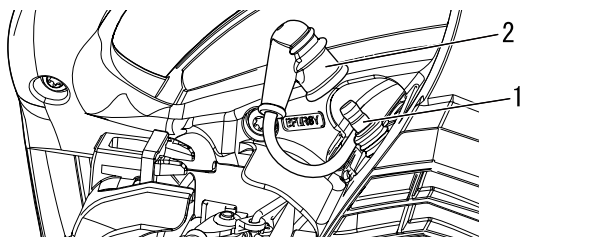

1. Uždegimo žvakė

2. Uždegimo kištuko dangtelis

8. Įtaisykite uždegimo kištuką. (Neuždėkite uždegimo kištuko dangtelio.)
9. Nuo pūstuvo nuimkite vamzdžių bloką.

Norėdami išmesti gaminį arba jo dalis pagal šalies įstatymus, kreipkitės į ECHO ATSTOVĄ.

# Techniniai duomenys

		PB-2520	
<b>Svoris (sausas, su pūstuvo vamzdžiais):</b>		kg	3,9
<b>Išoriniai matmenys (be pūstuvo vamzdžių):</b>			
Ilgis		mm	324
Plotis		mm	233
Aukštis		mm	355
<b>Variklis:</b>			
Tipas			Oru aušinamas, dvitaktis, vieno cilindro benzininis variklis
Variklio darbinis tūris		cm <sup>3</sup>	25,4
Maksimali galia		kW	0,91
Variklio greitis esant didžiausiai variklio galiai		sūk./min.	7500
Rekomenduojamas variklio greitis esant visai apkrovai		sūk./min.	7500
Rekomenduojamas variklio greitis laisvąja eiga		sūk./min.	3000
Karbiuratorius			Diafragmos tipas
Užvedimas			Smagračio magneta, CDI sistema
Uždegimo žvakė			NGK BPMR8Y
Starteris			Rankinis starteris
<b>Oro tūris: (ANSI/OPEI B175.2)</b>		m <sup>3</sup> /h	768
<b>Maks. oro greitis: (ANSI/OPEI B175.2)</b>		m/sek.	76,2
<b>Degalai:</b>			
Alyva			Įprastas benzinai. Rekomenduojamas bešvinis benzinai, kurio oktaniškis skaičius ne mažesnis nei 89. Nenaudokite degalų, kuriuose yra metilo alkoholio ar daugiau nei 10 % etilo alkoholio.
Santykis			Dvitakčio, oru aušinamo variklio alyva. ISO-L-EGD standartas (ISO/CD 13738), JASO FC, FD klasė ir „ECHO Premium“ 50: 1 alyva.
			50 : 1 (2%)
<b>Bako talpa (visa):</b>		ml	545
<b>Garso slėgio lygis: (EN15503)</b>			
paklaida		L <sub>pAeq</sub> K <sub>pA</sub>	dB(A) 94,9 2,5
<b>Garso galios lygis: (EN15503)</b>			
paklaida		L <sub>wARa</sub> K <sub>wA</sub>	dB(A) 105,8 2,5
<b>Vibracija: (EN15503)</b>			
paklaida		a <sub>hv,eq</sub> K	m/s <sup>2</sup> 9,9 5,0

Šios specifikacijos gali būti pakeistos neperspėjus.

# Atitikties deklaracija

Toliau pasirašęs gamintojas:

YAMABIKO CORPORATION  
7-2 SUEHIROCHO 1-CHOME  
OHME; TOKYO 198-8760  
JAPAN

Šis atitikties pareiškimas pateikiamas gamintojui prisiimant visą atsakomybę.

Pareiškia, kad čia aprašytas naujas įrenginys:

## PŪSTUVAS

Prekės ženklas: ECHO  
Tipas: PB-2520

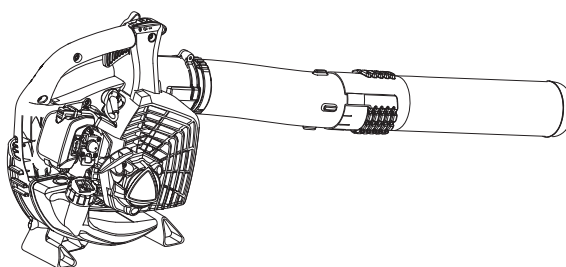

Surinktas:

ECHO, INCORPORATED  
400 Oakwood Road  
Lake Zurich, Illinois 60047-1564

JAV

Atitinka:

- \* direktyvos **2006/42/EB** reikalavimus (naudojamas darnasis standartas **EN 15503: 2009+A2: 2015**)
- \* direktyvos **2014/30/ES** reikalavimus (naudojamas darnasis standartas **EN ISO 14982: 2009**)
- \* direktyvos **2000/14/EB** reikalavimus

Vadovautasi atitikties vertinimo procedūra, pateikta **V PRIEDE**.

Išmatuotas garsumo lygis: **106 dB (A)**

Užtikrinamas garsumo lygis: **109 dB (A)**

Serijos numeris: nuo 37001001 iki 37100000

Tokijas, 2017 m. lapkričio 10 d.

**YAMABIKO CORPORATION**

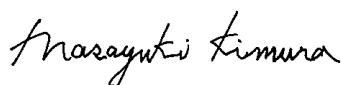

**Masayuki Kimura**

**Generalinis direktorius  
Kokybės užtikrinimo skyrius**

**Įgaliotasis atstovas Europoje, kuriam patikėta sukurti techninius dokumentus.**

Įmonė: Atlantic Bridge Limited  
Adresas: Atlantic House, PO Box 4800,  
Earley, Reading RG5 4GB, United Kingdom

**Philip Wicks**

# YAMABIKO CORPORATION

7-2 SUEHIROCHO 1-CHOME, OHME, TOKYO 198-8760, JAPAN  
TEL.: 81-428-32-6118. FAKSAS 81-428-32-6145.



X750-028 90 0

X750 119-030 0